

Huskvarna, 2018-03-12

Safety and Operating Instructions

Dear customer,

thank you for choosing a Husqvarna quality product. We hope that you will genuinely enjoy it. Please note that the enclosed manual contains Atlas Copco references.

The Husqvarna Group is vouching for the quality of this product.

If you have any questions, please do not hesitate to contact our local sales or service point.

Husqvarna AB
561 82 Huskvarna, Sweden

Românesc

Instrucțiuni de siguranță și operare

Dragă client,

Îți mulțumim pentru alegerea unui produs de calitate Husqvarna. Sperăm că vă veți bucura cu adevărat de această alegere.

Rețineți că manualul inclus conține referințe Atlas Copco.

Grupul Husqvarna garantează calitatea acestui produs.

Dacă aveți întrebări, nu ezitați să contactați punctul nostru de vânzare sau service local.

Husqvarna AB
561 82 Huskvarna, Sweden

SMART

Instrucțiuni de utilizare și siguranță Pervibrator electronic

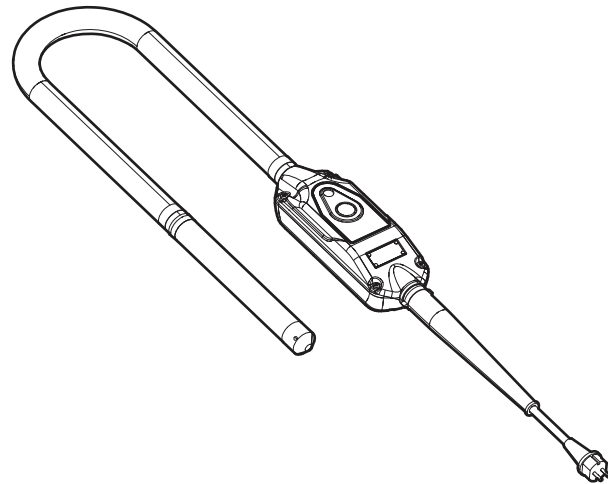

Cuprins

Introducere.....	5
Despre instrucțiunile de siguranță și de utilizare.....	5
Instrucțiuni de siguranță.....	6
Cuvinte de semnalizare de siguranță.....	6
Avertizări generale de siguranță privind uneltele electrice.....	6
.....	6
Siguranța în zona de lucru.....	6
.....	6
Siguranță electrică.....	6
.....	6
Siguranță personală.....	7
.....	7
Utilizarea și îngrijirea uneltelor electrice.....	7
.....	7
Service.....	7
.....	7
Zona de lucru.....	8
Siguranță electrică.....	8
Siguranță personală.....	8
Echipamentul de protecție personală.....	8
Droguri, alcool sau medicamente.....	9
Operare, prevederi.....	10
Întreținere, prevederi.....	11
Depozitarea.....	12
Prezentare de ansamblu.....	13
Model și funcție.....	13
Piese principale.....	13
Etichete.....	13
Placă date.....	13
Etichetă de cablare.....	13
Eticheta de siguranță.....	14
Punere în funcțiune.....	14
Pregătiri înainte de compactare.....	14
Compactare.....	14
Punere în funcțiune.....	14
Atunci când se ia o pauză.....	14
Întreținere.....	15
Capul de vibrație.....	16
Conectarea capului de vibrație.....	16
Elementul de vibrație SMART28E.....	17
Elementele de vibrație SMART40, 48, 56 și 65.....	17
Demontarea capului de vibrație.....	18
Depozitarea.....	18
Dispoziție.....	18
Depanarea.....	19
Date tehnice.....	20
Datele mașinii SMART 40 - SMART 65.....	20
Datele mașinii SMART 28E - SMART 56E.....	20

Declarația privind zgomotul și vibrațiile.....	20
Informații zgomot.....	21
Greutăți și dimensiuni SMART 40 - SMART 65.....	21
Greutăți și dimensiuni SMART 28E - SMART 56E.....	21
Declarație de conformitate CE.....	22
Declarație de conformitate CE.....	22

Introducere

Vă mulțumim că ați ales un produs Atlas Copco. Începând din 1873, ne-am angajat să găsim moduri noi și mai bune de a îndeplini nevoile clienților noștri. De-a lungul anilor, am dezvoltat designuri inovative și ergonomice pentru produsele noastre, care au ajutat clienții să își îmbunătățească și să își raționalizeze munca de zi cu zi.

Atlas Copco are o rețea globală puternică de vânzări și serviciu tehnic, formată din distribuitori și centre de relații cu clienții în toată lumea. Experții noștri sunt profesioniști foarte bine pregătiți, cu cunoștințe extensive despre produse și experiență în aplicațiile acestora. În toate colțurile lumii, noi putem oferi asistență și expertiza produselor pentru a ne asigura că clienții noștri pot lucra cu eficiență maximă în orice moment.

Pentru mai multe informații, vă rugăm vizitați www.atlascopco.com

Construction Tools PC AB

Box 703

391 27 Kalmar

Suedia

Despre instrucțiunile de siguranță și de utilizare

Scopul instrucțiunilor este să vă asigure cunoștințele despre cum se utilizează mașina într-un mod eficient și sigur. Instrucțiunile vă oferă, de asemenea, sfaturi și vă comunică cum să efectuați întreținerea regulată a mașinii.

Înainte de a utiliza mașina pentru prima dată, trebuie să citiți aceste instrucțiuni cu atenție și să le înțelegeți pe toate.

Instrucțiuni de siguranță

Pentru a reduce riscul de rănire gravă sau deces, citiți și înțelegeți Instrucțiunile de siguranță și utilizare înainte de a monta, opera, repara, întreține sau schimba accesoriile mașinii.

Afișați aceste Instrucțiuni de siguranță și utilizare în locurile de desfășurare a activității, oferiți copii angajaților și asigurați-vă că toată lumea citește Instrucțiunile de siguranță și utilizare înainte de a opera sau repara mașina. Doar pentru utilizarea profesionistă.

În plus, operatorul sau angajații operatorului trebuie să evalueze riscurile specifice care pot fi prezente ca urmare a fiecărei utilizări a mașinii.

Păstrați toate avertizările și instrucțiunile pentru consultarea pe viitor.

Cuvinte de semnalizare de siguranță

Cuvintele de semnalizare de siguranță Pericol, Avertizare și Atenție au următoarele înțelesuri:

PERICOL	Indică o situație periculoasă care, dacă nu este evitată, va provoca moartea sau rănirea gravă.
AVERTISMENT:	Indică o situație periculoasă care, dacă nu este evitată, ar putea provoca moartea sau rănirea gravă.
ATENȚIE	Indică o situație periculoasă care, dacă nu este evitată, ar putea provoca răni minore sau medii.

Avertizări generale de siguranță privind uneltele electrice

▲ AVERTISMENT Citiți toate avertizările de siguranță indicate prin simbolul semn de exclamare și toate instrucțiunile.

Nerespectarea acestor avertismente și a instrucțiunilor poate provoca electrocutare, incendii și/sau răniri grave.

- ▶ Păstrați toate avertizările și instrucțiunile pentru consultarea pe viitor.
- ▶ Termenul „unealtă electrică” din avertizări se referă la sculele electrice (cu cablu) sau sculele electrice acționate cu acumulator (fără fir).

Siguranța în zona de lucru

▲ AVERTISMENT Avertizări generale de siguranță privind uneltele electrice

- ▶ Păstrați zona de lucru curată și bine luminată. Zonele dezordonate sau întunecate înlesnesc accidente.
- ▶ Nu utilizați uneltele electrice în atmosfere explozive, cum ar fi în prezența lichidelor inflamabile, a gazelor sau a prafului. Uneltele electrice pot produce scântei care pot aprinde praful sau vaporii.
- ▶ Țineți la distanță copiii și persoanele din jur în timp ce operați o unealtă electrică. Distragerile poate duce la pierderea controlului.

Siguranță electrică

▲ AVERTISMENT Avertizări generale de siguranță privind uneltele electrice

- ▶ Ștecherile de la uneltele electrice trebuie să se potrivească cu priza. Nu modificați niciodată ștecherul în nici un fel. Nu folosiți adaptoare de ștechere pentru sculele electrice cu împământare (legare la pământ). Ștecherile nemodificate și compatibile vor reduce riscul de electrocutare.
- ▶ Evitați contactul corpului cu suprafețe legate la pământ, cum ar fi țevi, radiatoare, frigider. Există un risc crescut de electrocutare în cazul în care corpul dumneavoastră este legat la pământ.
- ▶ Nu expuneți uneltele electrice la ploaie sau condiții de umezeală. Apa care intră într-o sculă electrică va crește riscul de electrocutare.
- ▶ Nu forțați cablul. Nu utilizați niciodată cablul pentru transportarea, tragerea sau scoaterea din priză a unelei electrice. Feriți cablul de căldură, ulei, muchii ascuțite sau părți în mișcare. Cablurile deteriorate sau încurcate sporesc riscul de electrocutare.
- ▶ Atunci când folosiți o sculă electrică în aer liber, utilizați un cablu prelungitor adecvat pentru utilizarea în exterior. Utilizarea unui cablu adecvat pentru exterior reduce riscul de electrocutare.
- ▶ În cazul în care o unealtă electrică trebuie să fie folosită într-o zonă umedă, utilizați un dispozitiv de protecție curent rezidual (RCD). Utilizarea unui dispozitiv RCD reduce riscul de electrocutare.

Siguranță personală

▲ AVERTISMENT Avertizări generale de siguranță privind uneltele electrice

- ▶ Fiți atenți la ceea ce faceți și lucrați cu simțul realității atunci când folosiți o unealtă electrică. Nu utilizați o unealtă electrică în timp ce sunteți obosit sau sub influența drogurilor, alcoolului sau a medicamentelor. Un moment de neatenție în timpul operării uneltelor electrice poate duce la vătămări corporale grave.
- ▶ Folosiți echipament de protecție. Purtați întotdeauna ochelari de protecție. Echipamentul de protecție, cum ar fi masca de praf, încălțăminta antiderapantă, casca de protecție sau protecția antifonică, utilizat în condiții adecvate, va reduce accidentele.
- ▶ Preveniți pornirea accidentală. Asigurați-vă că întrerupătorul se află în poziția oprit, înainte de conectarea la sursa de alimentare și/sau la acumulator, înainte de ridicarea sau transportarea uneltei. Transportarea uneltelor electrice cu degetul pe comutator sau uneltele electrice alimentate vor genera accidente.
- ▶ Îndepărtați orice cheie de reglare sau cheie fixă, înainte de a porni unealta electrică. O cheie rămasă atașată la o componentă rotativă a uneltei electrice poate provoca accidente.
- ▶ Nu vă întindeți peste măsură. Mențineți-vă întotdeauna stabilitatea și echilibrul. Acest lucru permite un control mai bun al uneltei electrice în situații neprevăzute.
- ▶ Îmbrăcați-vă corespunzător. Nu purtați îmbrăcăminte largă sau bijuterii. Păstrați-vă părul, îmbrăcăminta și mănușile la distanță față de componentele în mișcare. Îmbrăcăminta largă, bijuteriile sau părul lung pot fi prinse în componentele în mișcare.
- ▶ În cazul în care sunt prevăzute dispozitive pentru conectarea de accesorii pentru aspirația și colectarea prafului, asigurați-vă că aceste accesorii sunt conectate și utilizate în mod corespunzător. Utilizarea dispozitivelor de colectare a prafului poate reduce pericolele impuse de existența prafului.

Utilizarea și îngrijirea uneltelor electrice

▲ AVERTISMENT Avertizări generale de siguranță privind uneltele electrice

- ▶ Nu forțați unealta electrică. Utilizați unealta electrică adecvată pentru aplicația dumneavoastră. Unealta electrică adecvată va efectua lucrarea mai bine și în mod mai sigur, în ritmul pentru care a fost concepută.
- ▶ Nu utilizați unealta electrică în cazul în care întrerupătorul nu comută în poziția pornit și oprit. Orice unealtă electrică ce nu poate fi controlată cu ajutorul întrerupătorului este periculoasă și trebuie să fie reparată.
- ▶ Deconectați ștecherul de la sursa de alimentare și/sau acumulatorul de la unealta electrică înainte de efectuarea oricăror reglaje, modificării accesoriilor sau depozitării uneltelor electrice. Aceste măsuri preventive de siguranță reduc riscul pornirii accidentale a uneltei electrice.
- ▶ Nu depozitați uneltele electrice în stare inactivă la îndemâna copiilor și nu permiteți persoanelor nefamiliarizate cu unealta de lucru sau cu aceste instrucțiuni să o utilizeze. Uneltele electrice sunt periculoase în mâinile utilizatorilor neinstruiți.
- ▶ Efectuați întreținerea uneltelor electrice. Verificați alinierea necorespunzătoare sau blocarea componentelor în mișcare, ruperea componentelor și orice altă stare ce ar putea afecta operarea uneltelor electrice. În cazul deteriorării, asigurați repararea uneltei electrice înainte de utilizare. Multe accidente sunt cauzate de unelte electrice întreținute necorespunzător.
- ▶ Păstrați uneltele așchietoare ascuțite și curate. Este puțin probabil ca uneltele de tăiat cu tășuri ascuțite și întreținute în mod corespunzător să se blocheze, acestea fiind mai ușor de controlat.
- ▶ Utilizați unealta electrică, accesoriile și capetele uneltei etc. conform acestor instrucțiuni, ținând cont de condițiile de lucru și de lucrarea ce trebuie să fie efectuată. Utilizarea uneltei de lucru pentru operații diferite de cele conforme destinației de utilizare ar putea conduce la situații periculoase.

Service

▲ AVERTISMENT Avertizări generale de siguranță privind uneltele electrice

Reparația uneltei de lucru trebuie făcută de către o persoană calificată și folosind piese de schimb identice. Astfel, vă asigurați că se menține siguranța în folosirea uneltei.

Zona de lucru

▲ PERICOL Pericol de explozie

În cazul în care o mașină încălzită intră în contact cu materiale explozibile, se poate genera o explozie. În timpul utilizării cu anumite materiale, pot apărea scântei sau aprinderi. Exploziile vor conduce la răni grave sau deces.

- ▶ Nu lucrați niciodată cu mașina în mediu exploziv.
- ▶ Nu utilizați mașina în apropierea materialelor, gazelor sau pulberilor inflamabile.
- ▶ Asigurați-vă că nu există surse de gaze sau explozibili nedetectate.

▲ AVERTISMENT Asigurați zona de lucru

Bancurile de lucru aglomerate și iluminatul insuficient pot duce la accidente care pot rezulta în răni grave.

- ▶ Mențineți curată zona de lucru.
- ▶ Păstrați un iluminat adecvat în zona de lucru.

Doar persoanele bine calificate pot utiliza sau întreține mașina. Acestea trebuie să fie capabile fizic pentru a manipula masa și puterea mașinii. Întotdeauna, folosiți-vă de simțul comun și de buna judecată.

Țineți persoanele din jur, copiii și vizitatorii la distanță în timp ce utilizați mașina. Abaterea atenției poate duce la pierderea controlului.

Siguranță electrică

▲ PERICOL Pericol electric

Există riscul de electrocutare de la mașinile electrice, care poate duce la leziuni grave sau deces.

- ▶ Evitați contactul corporal cu suprafețele legate la pământ.
- ▶ Asigurați-vă că nu există cabluri ascunse sau alte surse de electricitate în zona de lucru.
- ▶ Verificați întotdeauna dacă tensiunea de alimentare corespunde cu cea înscrisă pe plăcuța cu date tehnice de pe mașină.

▲ AVERTISMENT Siguranță electrică

Există un risc de șocuri electrice în cazul în care cablul electric nu este dispus corect; în cazul în care mașina este deteriorată sau modificată. Aceasta poate duce la răni grave sau deces.

- ▶ Ștecherul trebuie să se potrivească cu priza.
- ▶ Niciodată nu modificați ștecherul pentru a se potrivi cu priza.
- ▶ Nu folosiți adaptoare la mașinile legate la pământ (împământate). Ștecherele nemodificate și prizele potrivite vor reduce riscul de șocuri electrice.
- ▶ Niciodată să nu mișcați mașina trăgând de cablul electric.
- ▶ Deconectați cablul numai trăgând de ștecher, nu trageți niciodată cablul electric.
- ▶ Asigurați-vă că nu este strangulat cablul electric de uși, garduri sau obiecte similare.
- ▶ Verificați dacă toate cablurile și ștecherele sunt intacte și în stare bună.
- ▶ Niciodată să nu conectați la mașină un cablu electric deteriorat.
- ▶ Niciodată nu atingeți cablul electric în cazul în care se deteriorează în timpul lucrului. Debransați cablul electric din priză.
- ▶ Asigurați-vă întotdeauna că este ținut departe cablul electric de apă, ulei și muchii ascuțite.
- ▶ Nu expuneți unealta electrică la ploaie sau condiții de umezeală.
În cazul în care apa pătrunde în mașină, există un risc de șoc electric.
- ▶ Folosiți o sursă de alimentare protejată (RCD), în cazul în care mașina trebuie să fie operată într-o locație cu umezeală.
Folosirea unui RCD reduce riscul unui șoc electric.

Siguranță personală

Echipamentul de protecție personală

Întotdeauna utilizați echipament de protecție aprobat. Operatorii și toate celelalte persoane de pe frontul de lucru trebuie să poarte echipament de protecție, incluzând minim:

- Cască de protecție
- Antifoane
- Echipament de protecție pentru ochi cu rezistență la impact și cu protecție laterală
- Echipament de protecție respiratorie atunci când este cazul

- Mănuși de protecție
- Cizme de protecție corespunzătoare
- Costum de muncă adecvat sau îmbrăcăminte similară (să nu fie largă), care să vă acopere brațele și picioarele.

Droguri, alcool sau medicamente

▲ AVERTISMENT Droguri, alcool sau medicamente

Medicamentele, alcoolul sau medicația vă pot afecta capacitatea de judecată și puterea de concentrare. Reacțiile lente și evaluările incorecte pot conduce la accidente grave sau deces.

- ▶ Nu utilizați niciodată mașina atunci când sunteți obosit sau sub influența medicamentelor, alcoolului sau medicației.
- ▶ Nicio persoană care este sub influența medicamentelor, alcoolului sau medicației nu trebuie să opereze mașina.

▲ AVERTISMENT Pornirea involuntară

Pornirea neintenționată a mașinii poate produce vătămări.

- ▶ Nu atingeți dispozitivul de pornire și oprire până nu sunteți gata să porniți mașina.
- ▶ Învățați cum se oprește mașina în caz de urgență.

▲ AVERTISMENT Pericole de alunecare, împiedicare și cădere

Există un risc de alunecare, împiedicare sau cădere, de exemplu împiedicare de furtunuri sau alte obiecte. Alunecarea, împiedicarea sau căderea pot provoca vătămări. Pentru a reduce acest risc:

- ▶ Asigurați-vă întotdeauna că în calea dvs. sau a altcuiva nu se află nici un furtun sau alt obiect.
- ▶ Asigurați-vă că păstrați în permanență o poziție stabilă, cu picioarele depărtate la lățimea umerilor și păstrând echilibrul corporal.

▲ AVERTISMENT Riscuri asociate cu praful și fumul

Praful și / sau fumul generate sau dispersate atunci când mașina este utilizată pot provoca boli respiratorii grave și permanente, afecțiuni, sau alte vătămări corporale (de exemplu, silicoză sau alte boli pulmonare ireversibile care pot fi fatale, cancer, malformații congenitale, și / sau inflamații ale pielii). Unele pulberi și tipuri de fum create în urma lucrărilor de compactare conțin substanțe recunoscute de Statul California și de alte autorități că pot boli respiratorii, cancer, defecte congenitale sau alte probleme reproductive. Anumite exemple ale acestor substanțe sunt:

- Silicat, ciment și alte produse de zidărie.
- Arsenic și crom de la cauciucul tratat chimic.
- Plumb de la vopselele pe bază de plumb.

Praful și fumul din aer pot fi invizibile pentru ochi, astfel încât nu vă bazați pe vedere pentru a determina dacă există pulberi sau fum în aer.

Pentru a reduce riscul expunerii la praf și fum, procedați astfel:

- ▶ Efectuați evaluarea riscurilor, specifică locației. Evaluarea riscurilor include praful și fumul apărute în urma utilizării mașinii și potențialul pentru perturbarea prafului existent.
- ▶ Utilizați dispozitive de control tehnic pentru a minimiza cantitatea de pulbere și fum în aer și pentru a minimiza acumularea pe echipamente, suprafețe, îmbrăcăminte și părți corporale. Exemple de dispozitive de control includ: ventilarea materialelor evacuate și sisteme de colectare a prafului, pulverizatoare de apă și găurirea cu injecție de apă. Controlați pulberile și fumul la sursă acolo unde este posibil. Asigurați-vă că dispozitivele de control sunt montate, întreținute corespunzător și utilizate în mod corect.
- ▶ Purtați, întrețineți și utilizați în mod corect echipamentul de protecție respiratorie așa cum ați fost instruit de către angajatorul dumneavoastră și conform reglementărilor de siguranță și sănătate în muncă. Echipamentul de protecție respiratorie trebuie să fie eficient pentru tipul de substanță în cauză (și, dacă este aplicabil, aprobat de autoritatea guvernamentală relevantă).
- ▶ Lucrați într-o zonă bine ventilată.
- ▶ În cazul în care mașina are un sistem de eșapare, direcționați țeava de evacuare pentru a reduce perturbarea prafului într-un mediu cu mult praf.
- ▶ Utilizați și întrețineți mașina conform recomandărilor din instrucțiunile de siguranță și de utilizare

- ▶ Purtați pe șantier haine de protecție lavabile sau de unică folosință, și faceți un duș și schimbați-vă în haine curate înainte de a pleca de pe șantier, pentru a reduce expunerea la praf și fum a dumneavoastră, altor persoane, mașinilor, caselor, și altor zone.
- ▶ Evitați să mâncați, beți și fumați în zonele în care există praf sau fum.
- ▶ Spălați-vă bine mâinile și fața cât mai rapid posibil după ce ați părăsit zona expusă, și întotdeauna înainte de a mânca, bea, fuma sau de a avea contact cu alte persoane.
- ▶ Respectați toate legile și normele aplicabile, inclusiv normele de sănătate și siguranță în muncă.
- ▶ Participați la monitorizarea aerului, programele de examinare medicală, precum și la programe de instruire în sănătate și protecția muncii oferite de către angajator sau de organizațiile comerciale și, în conformitate cu normele de sănătate și protecția muncii. Consultați medicii cu experiență în domeniul medicinei muncii.
- ▶ Colaborați cu angajatorul și organizația comercială pentru a reduce expunerea la locul de muncă și pentru a reduce riscurile. Programele, politicile și procedurile de sănătate și de protecția muncii destinate protecției muncitorilor și a altora împotriva expunerii la prafuri și fum trebuie să fie implementate pe baza recomandărilor specialiștilor în sănătate și protecția muncii. Consultați-vă cu specialiștii.

Operare, prevederi

▲ AVERTISMENT Utilizarea neconformă

O utilizare incorectă a mașinii, accesoriilor și a uneltelor de inserție/ lamelor de tăiere poate duce la răni grave sau la o situație periculoasă.

- ▶ Folosiți mașina, accesoriile și uneltele în conformitate cu instrucțiunile de siguranță.
- ▶ Folosiți mașina în scopul pentru care a fost realizată și în modalitatea indicată.
- ▶ Folosiți mașina corectă pentru lucrarea care urmează să fie efectuată.
- ▶ Nu forțați mașina în timpul utilizării.
- ▶ Luați în considerare condițiile de lucru.

▲ AVERTISMENT Comutator alimentare defect

Comutatorul de alimentare nu comandă mașina. Un comutator de alimentare defect este periculos și trebuie să fie reparat.

- ▶ Nu folosiți mașina în cazul în care comutatorul de alimentare este defect și nu poate fi controlat.
- ▶ Întrețineți comutatorul de alimentare.

▲ AVERTISMENT Proiectile

În cazul unor probleme ale piesei de lucru, sau a accesoriilor, sau chiar ale mașinii se pot genera proiectile de înaltă viteză. În timpul utilizării, așchiile sau alte particule de la materialul compactat pot deveni proiectile și pot provoca rănirea operatorului sau a altor persoane. Pentru a reduce aceste riscuri:

- ▶ Folosiți echipamentul personal de protecție și casca de siguranță, inclusiv protecție pentru ochi cu rezistență la impact și protecție laterală.
- ▶ Asigurați-vă că persoanele fără autorizație nu pot pătrunde în zona de lucru.
- ▶ Păstrați zona de lucru fără obiecte străine.

▲ AVERTISMENT Deplasări neașteptate

Mașina este expusă la solicitări intense în timpul utilizării. În cazul în care mașina se defectează sau se blochează, ar putea exista o mișcare bruscă și neașteptată care ar putea provoca răniri.

- ▶ Întotdeauna, inspectați mașina înainte de folosire. Nu utilizați niciodată mașina în cazul în care bănuiți că este defectă.
- ▶ Asigurați-vă că mânerul este curat și fără urme de vaselină sau ulei.
- ▶ Țineți-vă picioarele la distanță de mașină.
- ▶ Nu vă așezați niciodată pe mașină.
- ▶ Niciodată nu loviți și nu abuzați mașina.
- ▶ Acordați atenție și priviți la ceea ce faceți.

▲ AVERTISMENT Pericole datorate vibrațiilor

Utilizarea anormală și neadecvată a mașinii expune operatorul la vibrații. Expunerea regulată și frecventă la vibrații poate provoca, contribuind la, sau pot provoca leziuni sau afecțiuni la nivelul degetelor, mâinilor, încheieturilor, umerilor și / sau ale nervilor operatorului și a alimentării cu sânge a altor părți ale corpului, inclusiv leziuni debilitante și / sau permanente sau tulburări care se pot dezvolta treptat, pe perioade de săptămâni, luni sau ani. Astfel de leziuni sau tulburări pot include deteriorarea sistemului circulator sangvin, leziuni ale sistemului nervos, deteriorarea articulațiilor, și, eventual, deteriorarea altor structuri din organism.

În cazul în care se resimte amorțeală, disconfort persistent recurent, senzație de arsură, rigiditate, tremurături, furnicături, durere, pierderea îndemânării, slăbire a capacității de prindere, albire a pielii, sau apar alte simptome în orice moment, atunci când funcționează mașina sau atunci când mașina nu funcționează, opriți utilizarea mașinii, anunțați angajatorul și solicitați asistență medicală. Utilizarea continuă a mașinii după ce a intervenit un astfel de simptom poate crește riscul agravării și/sau permanentizării simptomelor.

Operați și mențineți mașina așa cum este recomandat în instrucțiuni, pentru a preveni o creștere inutilă a vibrațiilor.

Următoarele vă pot ajuta la reducerea expunerii operatorului la vibrații:

- ▶ În cazul în care mașina este prevăzută cu mâner de absorbție a vibrațiilor, păstrați-le într-o poziție centrală, evitați apăsarea mânerelor până la capăt.
- ▶ Asigurați-vă că mașina este bine întreținută și nu este uzată.
- ▶ Opriți imediat lucrul în cazul în care mașina începe brusc să vibreze puternic. Înainte de reluarea lucrului, identificați și îndepărtați cauza vibrațiilor crescute.
- ▶ Participați la vizitele sau monitorizările medicale, examinările medicale și programele de instruire oferite de angajatorul dumneavoastră și la acelea cerute de prevederile legale.
- ▶ În timpul lucrului în condiții de vreme rece, purtați haine groase și păstrați-vă mâinile calde și uscate.

Consultați „Declarația privind zgomotul și vibrațiile” a acestei mașini, incluzând valorile declarate privind vibrațiile. Aceste informații pot fi găsite la finalul acestor Instrucțiuni de siguranță și de utilizare.

▲ AVERTISMENT Zgomot periculos

Nivelurile înalte de zgomot pot cauza pierderea permanentă a auzului și alte probleme, cum ar fi tinitusul (țiuit, zumzet, șuierat sau bâzâit în urechi). Pentru a reduce riscurile și preveni o creștere inutilă a nivelurilor de zgomot:

- ▶ Evaluarea riscurilor de astfel de pericole și implementarea controalelor adecvate sunt esențiale.
- ▶ Exploatați și întrețineți mașina conform recomandărilor din aceste instrucțiuni.
- ▶ În cazul în care mașina are un amortizor de zgomot, asigurați-vă că la locul său și că se află în stare bună de funcționare.
- ▶ Utilizați întotdeauna un dispozitiv de protecție auditivă.

▲ AVERTISMENT Pericole referitoare la accesorii

Aționarea accidentală a accesoriilor în timpul întreținerii sau montării poate provoca răni grave atunci când sursa de tensiune este conectată.

- ▶ Niciodată să nu inspectați, curățați, montați sau demontați accesorii atunci când sursa de tensiune este conectată.

Întreținere, prevederi

▲ AVERTISMENT Modificarea mașinii

Orice modificare a mașinii poate duce la vătămarea dvs. și a altora.

- ▶ Nu aduceți niciodată modificări mașinii. Mașinile modificate nu sunt acoperite de garanție sau responsabilitatea privind produsul.
- ▶ Utilizați întotdeauna piese și accesorii originale.
- ▶ Înlocuiți imediat piesele deteriorate.
- ▶ Înlocuiți la timp componentele uzate.

▲ AVERTISMENT Componente defecte ale mașinii

Lipsa de întreținere va duce la defectarea și la uzarea pieselor, ceea ce poate provoca accidente.

- ▶ Verificați componentele în mișcare pentru abateri sau deformări.
- ▶ Verificați mașina pentru urme de deteriorări sau alte componente deteriorate.
Componentele deteriorate sau uzate pot afecta funcționarea mașinii.

Depozitarea

- ◆ Mențineți mașina într-un loc sigur, ferit de accesul copiilor și încuiată.

Prezentare de ansamblu

Pentru a reduce riscul de rănire gravă sau deces în cazul dumneavoastră sau al altora, citiți secțiunea Instrucțiuni de siguranță, găsită în paginile anterioare ale acestui manual, înainte de opera mașina.

Model și funcție

SMART este proiectat cu un convertor de frecvență încorporat, combinat cu un pervibrator electric pentru vibrarea betonului. Nici o altă utilizare nu este permisă.

Componentele electronice ale pervibratorului SMART sunt componente turnate din rășină, asigurând o protecție optimă.

Ansamblul se află într-o carcasă de aluminiu care include, de asemenea, un comutator de pornire și oprire.

Numai pentru utilizare profesională.

Piese principale

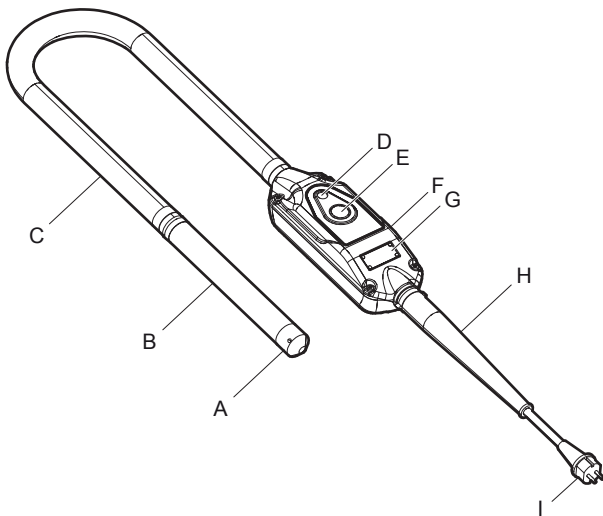

- A. Capac de închidere
- B. Vibrator
- C. Furtun
- D. Indicator LED
- E. Comutator Pornit/Oprit
- F. Unitate de comandă
- G. Placă date
- H. Mâneacă de cauciuc
- I. Cablu electric cu fișă de alimentare

Etichete

Această mașină este echipată cu etichete care conțin informații importante despre siguranța personală și întreținerea mașinii. Etichetele trebuie să fie într-o stare care să le permită citirea. Etichetele noi pot fi comandate din specificația de piese de schimb.

Placă date

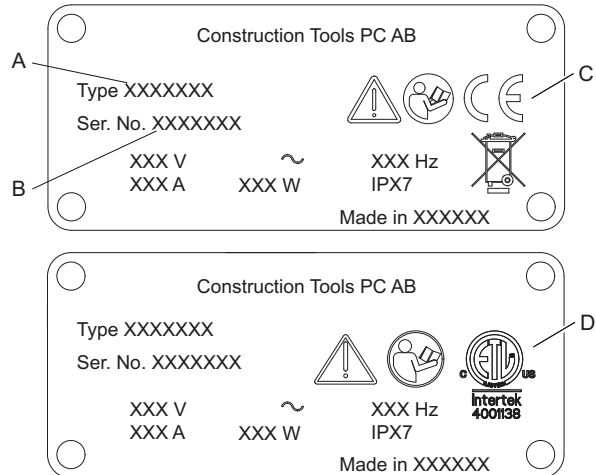

- A. Tipul de mașină.
- B. Numărul de identificare a produsului.
- C. Simbolul CE înseamnă că mașina este aprobată CE. Consultați pentru mai multe informații Declarația CE, care este livrată o dată cu mașina.
- D. Simbolul ETL înseamnă că mașina este certificată ETL.

Etichetă de cablare

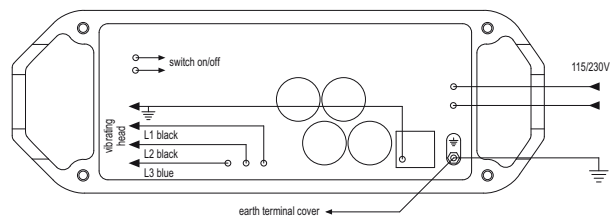

Eticheta de siguranță



- ◆ Manual de instrucțiuni. Operatorul trebuie să citească instrucțiunile de operare și de siguranță, înainte de operarea mașinii.
- ◆ Folosiți mănuși de protecție.
- ◆ Folosiți protecții acustice.

Punere în funcțiune

Pregătiri înainte de compactare

REȚINEȚI! Folosiți pervibratorul SMART numai cu o sursă protejată de un dispozitiv de curent rezidual (RCD).

Pervibratorul SMART este un dispozitiv cu legare la masă clasa 1.

RCD-ul trebuie să ofere protecție pentru 16 amperi sau mai mult.

Pervibratorul SMART este prevăzut cu protecție la supraîncălzire. Evitați plasarea dispozitivului în lumina directă a soarelui, acest lucru ar putea conduce la posibile opriri.

Compactare

Punere în funcțiune

REȚINEȚI! SMART28E este proiectat exclusiv pentru scopuri de laborator, nu îl folosiți pentru aplicații de șantier.

1. Conectați pervibratorul SMART la o priză adecvată.
2. Porniți vibrarea apăsând comutatorul de pornire/oprire.
3. Vibrarea pornește după 1,5 secunde.
4. Opriți vibrarea apăsând comutatorul de pornire/oprire.

REȚINEȚI! Niciodată să nu folosiți pervibratorul pentru a deplasa betonul în lateral.

1. Lăsați vibratorul să pătrundă cu aproximativ 15 cm (6 in.) în cel mai apropiat strat inferior, pentru a vă asigura că diferitele straturi se amestecă bine unul cu altul.
2. Umpleți cu beton cofrajul în mod uniform în straturi de 30 - 50 cm (12 - 19 in.).

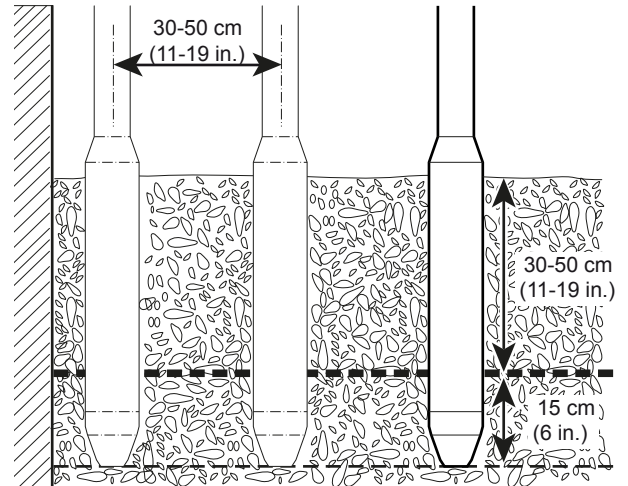

3. Introduceți pervibratorul vertical la o distanță de 8-10 ori a diametrului tubului între inserții.
4. Efectuați compactări sistematice.
5. Retrageți încet vibratorul, pentru a permite betonului să umple cavitatea lăsată de vibrator.
6. Betonul este bine compactat când zona din jurul vibratorului devine lucioasă și nu mai ies bule de aer la suprafață. În mod normal, acest lucru necesită aproximativ 10-20 secunde.

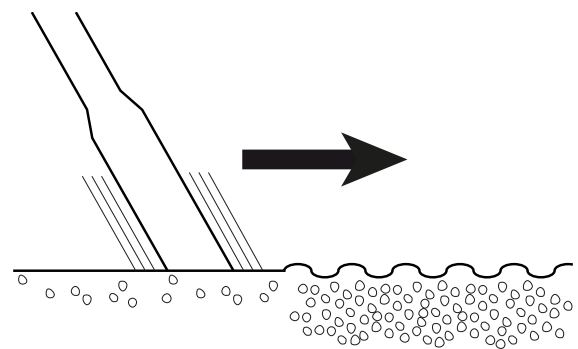

Atunci când se ia o pauză

- ◆ În timpul tuturor pauzelor trebuie să așezați mașina într-un asemenea mod astfel încât să nu existe niciun risc de pornire neintenționată. Asigurați-vă că așezați mașina la sol, astfel încât să nu poată să cadă.
- ◆ Opriți alimentarea cu tensiune în eventualitatea unei pauze mai lungi sau atunci când părăsiți locul de muncă.

Întreținere

Întreținerea regulată este o cerință de bază pentru utilizarea eficientă și sigură continuă a mașinii. Urmați cu atenție instrucțiunile de întreținere.

- ◆ Înainte de a începe întreținerea la mașină, curățați-o pentru a preveni expunerea la substanțe periculoase. Consultați „Riscuri asociate cu praful și fumul”.
- ◆ Utilizați numai piese autorizate. Orice deteriorare sau funcționare defectuoasă cauzată de utilizarea de piese neautorizate nu este acoperită de garanție sau răspunderea pentru produs.
- ◆ Atunci când curățați piesele mecanice cu solvent, conformați-vă cu reglementările de sănătate și siguranță corespunzătoare și asigurați-vă că există o ventilație satisfăcătoare.
- ◆ Pentru lucrări de service majore asupra mașinii, luați legătura cu cel mai apropiat atelier autorizat.
- ◆ După fiecare operațiune de întreținere, verificați dacă nivelul de vibrații al mașinii este normal. Dacă nu, contactați cel mai apropiat atelier autorizat.

Pervibratorul SMART nu necesită întreținere, cu excepția curățării. Carcasa convertizorului trebuie să fie curată pentru a obține cel mai bun efect de răcire.

REȚINEȚI! Unitatea conține două componente care au tensiuni periculoase de înalte. Așteptați 2 minute înainte de a efectua demontarea.

REȚINEȚI! Niciodată nu folosiți jet de apă sub presiune pentru a curăța unitatea de acționare.

Declanșarea dispozitivului de curent rezidual (RCD):

1. Verificați cablul și fișa, înlocuiți orice piesă deteriorată sau defectă.
2. Dacă problema persistă, înlocuiți convertizorul.

Problemă cu convertizorul:

1. Apăsați întrerupătorul pentru a opri convertizorul.
2. Așteptați 30 de secunde.
3. Apăsați întrerupătorul pentru a porni convertizorul. Dacă convertizorul pornește din nou, el a fost suprasolicitat din cauza unei piese mecanice defecte sau pervibratorul se blocase în armătura de oțel.

Vibrație ineficientă:

1. Cu mașina deconectată și tensiunea eliminată, scurtcircuitați între faze pe partea pervibratorului: Deconectați conductorii de la convertizor la capul de vibrație. Măsurați rezistența între fazele de pe partea pervibratorului. Comparați valorile cu cele menționate pe pervibrator cu tabelul, a se consulta mai jos. În cazul în care valorile sunt incorecte, verificați cablajul și statorul. Înlocuiți piesa defectă.
2. Scurtcircuitați între faze și legarea la masă (împământare): Măsurați rezistența între fiecare fază și legarea la masă (împământare). Dacă rezistența este de 10 Mega ohmi sau mai puțin, verificați cablajul și statorul. Înlocuiți piesa defectă.
3. Suprasarcină: Scoateți pervibratorul din beton, măsurați curentul de intrare în pervibrator (consultați tabelul de mai jos pentru valorile maxime). Măsurătorile sunt efectuate după două minute. În cazul în care valorile măsurate nu corespund cu cele menționate în tabel, demontați tubul vibratorului și verificați părțile mecanice. Înlocuiți piesa defectă. În cazul în care părțile mecanice sunt corecte, există o sarcină în convertizor. Verificați curentul de intrare în pervibrator atunci când pervibratorul este cufundat în beton. Asigurați-vă că curentul nu depășește permanent numărul de amperi menționat pe plăcuța cu date tehnice.
4. Supraîncălzire: temperatura carcasei convertizorului este >60°C (140°F). Acest lucru ar putea fi cauzat de suprasarcină sau o temperatură ambiantă prea ridicată. Așteptați până când temperatura carcasei a scăzut cu 10°C (50°F), apoi apăsați comutatorul de pornire/ oprire.

	Tensiune, V	Rezistență stator, Ohm	Curent de intrare*, A
SMART 28E	230	36	0,9
SMART 40 / 40E	230	26,50	1,9
SMART 40 / 40E	115	6,60	3,8
SMART 48 / 48E	230	9,30	2,2
SMART 48 / 48E	115	2,40	4,4
SMART 56 / 56E	230	5,60	2,7
SMART 56 / 56E	115	1,50	5,4
SMART 65	230	2,60	3,7

* Atunci când pervibratorul este scos din beton.

Capul de vibrare

Capul de vibrare nu necesită întreținere și este lubrifiat cu ulei. Atunci când înlocuiți capul de vibrare, acesta trebuie să fie lubrifiat cu cantitatea adecvată de ulei. Capacul de închidere al capului de vibrare este lipit și trebuie să fie strâns și lipit în mod corespunzător.

Lubrifiere

SMART					
Capul de vibrare	28E	40/40E	48/48E	56/56E	65
Ulei Shell T46, cm ³ (cl)	10 (1)	5 (0,5)	10 (1)	15 (1,5)	20 (2)

REȚINEȚI! Înainte de a monta un capac de închidere nou, curățați cu atenție fileturile. Înainte de a lipi împreună piesele, acestea trebuie să fie perfect uscate, fără urme de ulei sau unsoare.

1. Aplicați patru șiruri de adeziv în mod vertical peste fileturile capacului de închidere. Asigurați-vă că nu pătrunde adeziv în interiorul tubului.
2. Strângeți capacul de închidere la cuplul specificat.
3. Lăsați adezivul să se polimerizeze timp de șase ore înainte de utilizare.

SMART						
Capul de vibrare	Lipire	Cuplu de strângere, Nm				
		28E	40/40E	48/48E	56/56E	65/65E
A Capac de închidere	LOCTITE®243™	75	-	-	-	-
B Reductor	LOCTITE®243™	120	-	-	-	-
C Șurub	LOCTITE®243™	-	-	-	-	-
D Capac de închidere	LOCTITE®638™	-	170	350	520	750
E Șurub	-	-	5	8	8	20
F Niplu	LOCTITE®243™	-	120	200	250	250
G Șurub de strângere	LOCTITE®243™	-	-	-	-	-
H Șurub	LOCTITE®243™	-	-	-	-	-

LOCTITE®243™, LOCTITE®638™ sunt mărci înregistrate a Corporației Henkel. 243, 638 este o marcă înregistrată a Corporației Henkel.

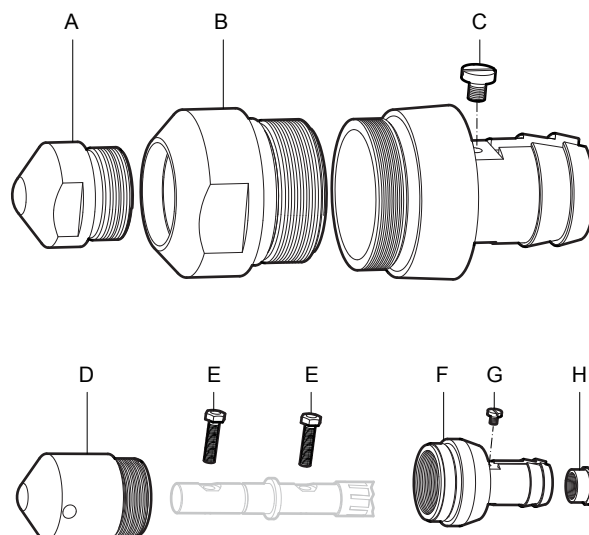

REȚINEȚI! Nu lubrifiați în exces axul interior. Lubrifierea în exces poate duce la suprasolicitarea unității de acționare electrică și anclanșează disjunctorul. Lăsați unitatea să funcționeze continuu pentru 2 minute, pentru a distribui vaselina înainte de scufundarea în beton.

Conectarea capului de vibrare

1. Conectați conductorul de legare la masă (împământare) pe racordul pervibratorului. Folosiți LOCTITE®243™ pentru a lipi șurubul pe pervibrator.
2. Folosiți conectorii și izolația termică pentru a conecta conductorii la statorul pervibratorului.
3. Glisați furtunul roșu peste conductori și așezați furtunul aproape de presetupa pervibratorului.
4. Fixați furtunul pe presetupa pervibratorului folosind o clemă.
5. Glisați conductorii în interiorul carcasei convertizorului, prin presetupă.
6. Strângeți piulița și montați furtunul peste niplul carcasei convertizorului și fixați-l cu o clemă.
7. Folosiți conectori noi pentru a conecta conductorii în convertizor.
8. Montați capacul convertizorului.

LOCTITE®243™ este o marcă înregistrată a Corporației Henkel. 243 este o marcă înregistrată a Corporației Henkel.

Elementul de vibrare SMART28E

Demontarea

1. Deșurubați reductorul (A) de pe tubul statorului (B) (filet pe stânga). Statorul este lipit înăuntrul tubului.
2. Demontați întregul tub (C), inclusiv capacul de închidere de pe tubul statorului (B).
3. Demontați șaiba elastică (D).

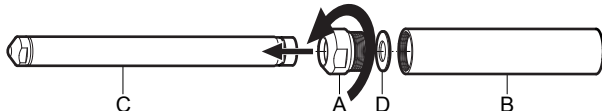

4. Glisați și demontați rotorul (G), elementul excentric (E) și rulmentul cu bilă (F).

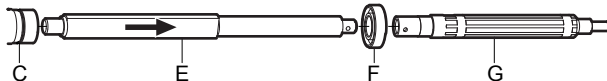

5. Deșurubați piulița (H) (filet pe dreapta) și scoateți garnitura de cauciuc (I).
6. Deșurubați niplul (J) (filet pe dreapta).

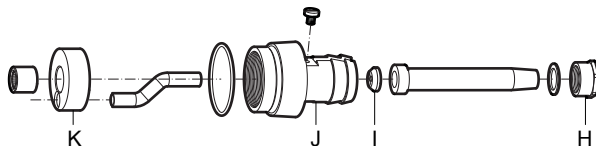

7. Utilizați o tijă adecvată și un ciocan de lemn pentru a apăsa ușor suportul rulmentului (K) pentru a scoate suportul.

Montarea

1. Asamblați elementul de vibrare în ordine inversă. Curățați toate piesele înainte de asamblare.
2. Înlocuiți sistematic componentele deteriorate și inelele-O.
3. Umpleți elementul de vibrare cu ulei. (Consultați secțiunea Lubrifiere pentru informații despre tipul și cantitatea de ulei.)

Elementele de vibrare SMART40, 48, 56 și 65

Demontarea

1. Deșurubați capacul de închidere (A) de pe tubul statorului (B) (filet pe stânga). Statorul este lipit în interiorul tubului.

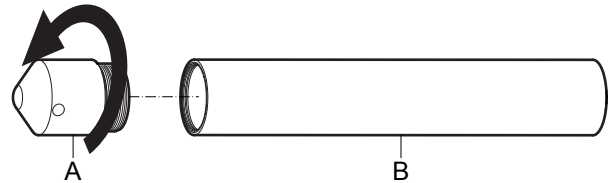

2. Deșurubați piulița (C) (filet pe dreapta) și scoateți cămașa flexibilă (D) și garnitura de cauciuc (E).
3. Deșurubați niplul (F) (filet pe dreapta).

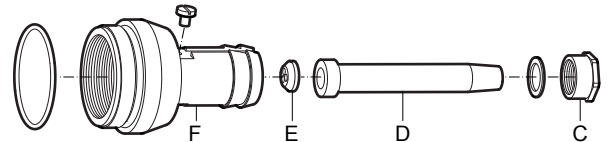

4. Folosiți o tijă adecvată și un ciocan de lemn pentru a presa ușor rotorul (G) prin suportul rulmentului (H). După demontarea suportului rulmentului (H), demontați elementele excentrice (I) și șuruburile elementelor excentrice (J). Rulmentul (K) poate fi demontat după ce elementele excentrice au fost demontate.

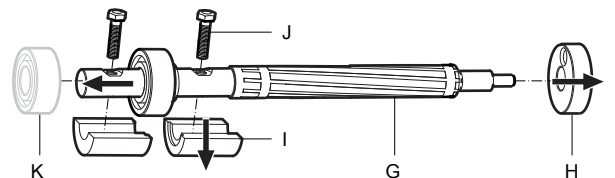

Montarea

1. Asamblați elementul de vibrare în ordine inversă. Curățați toate piesele înainte de asamblare.
2. Înlocuiți sistematic componentele deteriorate și inelele-O.
3. Umpleți elementul de vibrare cu ulei. (Consultați secțiunea Lubrifiere pentru informații despre tipul și cantitatea de ulei.)

REȚINEȚI! Curățați cu atenție fileturile de pe capacul de închidere înainte de a lipi cu LOCTITE®638™. Fileturile trebuie să fie perfect curate și să nu conțină reziduuri de ulei sau praf.

LOCTITE este o marcă înregistrată a Corporației Henkel. 638 este o marcă înregistrată a Corporației Henkel.

Demontarea capului de vibrare

1. Deconectați pervibratorul SMART de la priza de alimentare.
2. Tăiați clema care ține cablurile pe partea convertizorului.
3. Scoateți capacul convertizorului.
4. Tăiați cei trei conductori de racord și deșurubați conductorul de legare la masă (împământare).
5. Trageți furtunul de pe partea convertizorului și deșurubați piulița de pe carcasă.
6. Puneți elementul de vibrare într-o menghină pentru țevi și strângeți-l.
7. Tăiați clema care ține cablurile pe partea pervibratorului, apoi trageți furtunul roșu până când apar conectorii.
8. Tăiați izolația termică și deconectați terminalele.
9. Deconectați conductorul de legare la masă (împământare) de la racord.

Dispozitivele electronice și electrice pot conține substanțe potențial periculoase. Nu le eliminați în natură. Eliminați-le în conformitate cu legile locale și reglementările valabile pentru țara de utilizare. În conformitate cu directivele europene RoHS 2011/65/EC și WEEE 2012/19/EC.

Depozitarea

- ◆ Curățați mașina în mod adecvat înainte de depozitare, pentru a evita substanțele periculoase. Consultați secțiunea „Pericol datorat fumului și prafului”
- ◆ Întotdeauna, depozitați mașina într-un loc uscat.
- ◆ Mențineți mașina într-un loc sigur, ferit de accesul copiilor și încuiată.

Dispoziție

O mașină uzată trebuie tratată și casată într-un asemenea mod încât cea mai mare parte posibilă a materialului să poată fi reciclată și orice impact negativ asupra mediului să fie minimizat pe cât posibil și în conformitate cu normele locale.

Întotdeauna, trimiteți filtrele folosite și uleiul rămas la o unitate specializată de protecție mediului.



Depanarea

Problemă	Cauză	Soluție
Pervibratorul SMART se oprește în timpul funcționării.	Înterupătorul RCD a detectat o avarie.	Verificați cablurile sau convertizorul. Înlocuiți cablul sau convertizorul.
Pervibratorul SMART se oprește în timpul funcționării.	Microprocesorul RCD a detectat o avarie. Vibratorul intern este în suprasarcină (la utilizarea în beton sau armături).	<p>Verificați dacă s-a produs vreun scurtcircuit între faze pe partea pervibratorului.</p> <p>Verificați dacă s-a produs vreun scurtcircuit între faze și legarea la masă (împământare) pe partea pervibratorului.</p> <p>Suprasarcină.</p> <p>Supraîncălzire. Aceasta poate să se producă atunci când temperatura carcasei este prea ridicată >60°C (140°F)</p>

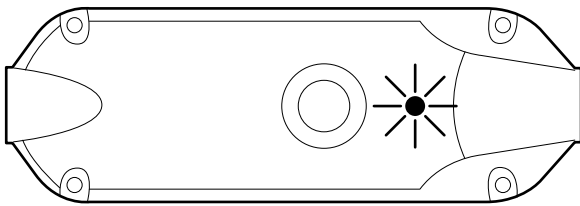

Stare LED	Stare SMART	Acțiune
Verde staționar.	Niciun scurtcircuit. Conectat la sursa de alimentare electrică.	-
Verde intermitent.	Lucrare în curs. Limitare a curentului.	Verificați dacă este blocat sau supraîncărcat capul de vibrație.
Roșu intermitent.	Cutia convertizorului se supraîncălzește. Capul de vibrație se supraîncălzește.	Lăsați convertizorul sau capul de vibrație să se răcească timp de câteva minute, apoi încercați să reporniți pervibratorul.
Verde și roșu intermitent.	Supratensiune sau subtensiune.	Verificați tensiunea sursei de alimentare.
Roșu staționar.	Suprasarcină. Scurtcircuit între faze. Defect de izolație în capul de vibrație. Problemă internă în convertizor.	Verificați dacă există deteriorări la capul de vibrație și convertizor. În cazul în care este necesar, trimiteți pervibratorul la un atelier autorizat.

Date tehnice

Datele mașinii SMART 40 - SMART 65

	SMART			
	40	48	56	65
Tensiune, (V)	230 115	230 115	230 115	230
Faze	1	1	1	1
Frecvență, (Hz)	50/60	50/60	50/60	50/60
Putere, (W)	400	920	1.170	1.800
Intensitatea curentului, (A) 230V/115V	2,5/5	4,5/9	6,4/12,8	10
Protecție	IPX4	IPX7	IPX7	IPX7
Turația la întreaga sarcină, r.p.m.	12.000	12.000	12.000	12.000
Lungimea cablului, m (ft)	15 (49,2)	15 (49,2)	15 (49,2)	15 (49,2)
Accelerația efectivă ponderată nedeterminată (K) m/s ^{2*}	3,81 (0,42)	2,47 (0,44)	5,87 (1,00)	4,62 (0,66)

* Accelerație efectivă ponderată măsurată în apă la 2 metri (6,56 ft.) de la capătul pervibratorului în conformitate cu EN ISO 5349.

Datele mașinii SMART 28E - SMART 56E

	SMART			
	28E	40E	48E	56E
Tensiune, (V)	230	230 115	230 115	230 115
Faze	1	1	1	1
Frecvență, (Hz)	50/60	50/60	50/60	50/60
Putere, (W)	260	400	920	1.170
Intensitatea curentului, (A)	1,3	2,5	4,5	6,4
Protecție	IPX7	IPX7	IPX7	IPX7
Turația la întreaga sarcină, r.p.m.	12.000	12.000	12.000	12.000
Lungime cablu (priză la convertizor), m (ft)	15 (49,2)	15 (49,2)	15 (49,2)	15 (49,2)
Lungime cablu (convertizor la mâner), 115V, m (ft)	10 (32,8)	10 (32,8)	10 (32,8)	10 (32,8)
Lungime cablu (convertizor la mâner), 230V, m (ft)	15 (49,2)	15 (49,2)	15 (49,2)	15 (49,2)
Accelerația efectivă ponderată nedeterminată (K) m/s ^{2*}	<2.5	<2.5	<2.5	<2.5

* Accelerație efectivă ponderată măsurată în apă la 2 metri (6,56 ft.) de la capătul pervibratorului în conformitate cu EN ISO 5349.

Declarația privind zgomotul și vibrațiile

Nivelul garantat de presiune acustică **L_{wa}** în conformitate cu EN ISO 3744 conform directivei 2000/14/CE.

Nivelul de presiune acustică **L_{pa}** în conformitate cu EN ISO 11203.

Valoarea de vibrații stabilite în conformitate cu EN ISO 20643, EN ISO 5349-2. Consultați tabelul „Date de zgomot și vibrații” pentru valori etc.

Valorile declarate au fost obținute cu ajutorul unor teste de tip laborator efectuate în conformitate cu standardele cunoscute și se pot utiliza numai pentru compararea cu valorile declarate ale altor mașini testate în conformitate cu aceleași directive sau standarde. Aceste valori declarate nu sunt adecvate pentru a fi utilizate în evaluarea riscurilor, deoarece valorile măsurate la locurile de muncă individuale pot fi mai ridicate. Valorile de expunere reale și riscul leziunilor simțite de un utilizator sunt unice și depind de modul de lucru al operatorului, materialul în care este folosită mașina, dar și de timpul de expunere și de starea fizică a utilizatorului.

Noi, Construction Tools PC AB, nu putem fi făcuți răspunzători pentru consecințele utilizării valorilor declarate în locul unor valori care să reflecte expunerea efectivă, în cadrul unei evaluări individuale a riscului la locul de muncă, asupra căruia nu avem niciun control.

Dacă utilizarea mașinii nu este bine gestionată, aceasta poate să provoace sindromul tremurului mâinii-brațului. Ghidul elaborat de UE referitor la gestionarea tremurului mâinii-brațului poate fi consultat accesând pagina: <http://www.humanvibration.com/humanvibration/EU/VIBGUIDE.html>

Noi vă recomandăm implementarea unui program de supraveghere a sănătății care să descopere la timp primele simptome ale expunerii la vibrații, ca procedurile de management să fie modificate corespunzător, în scopul prevenirii acestei subminări a sănătății.

Informații zgomot

Zgomot		
Valori declarate		
Presiunea sonoră		
EN ISO 3744		
Tip	LpA	LwA
SMART 40	75	86
SMART 48	80	91
SMART 56	83	94
SMART 65	88	99
SMART 28E	85	96
SMART 40E	75	86
SMART 48E	80	91
SMART 56E	83	94

Nivelul de zgomot măsurat în aer la 1metru de pervibrator, în conformitate cu EN ISO 3744. Incertitudine \pm 3dB

Greutăți și dimensiuni SMART 40 - SMART 65

	SMART			
	40	48	56	65
Masă convertizor, kg (lbs)	2,8 (6,17)	2,8 (6,17)	2,8 (6,17)	2,8 (6,17)
Masă operațională, kg (lbs)	13,1 (28,88)	14,7 (32,40)	15,9 (35,05)	18,5 (40,78)
Dimensiuni convertizor: L x A x Î mm (in.)	300 x 103 x 80 (11,8 x 4,05 x 3,14)	300 x 103 x 80 (11,8 x 4,05 x 3,14)	300 x 103 x 80 (11,8 x 4,05 x 3,14)	300 x 103 x 80 (11,8 x 4,05 x 3,14)
Diametru de tub, mm (in.)	40 (1,58)	48 (1,90)	56 (2,20)	65 (2,56)
Lungime tub, m (ft)	3,20 (10,49)	3,50 (11,48)	3,80 (12,46)	4,10 (13,45)
Masă tub, kg (lbs)	2,3 (5)	3,9 (8,6)	5,1 (11,2)	7,7 (16,9)

Greutăți și dimensiuni SMART 28E - SMART 56E

	SMART			
	28E	40E	48E	56E
Masă convertizor, kg (lbs)	2,8 (6,17)	2,8 (6,17)	2,8 (6,17)	2,8 (6,17)
Masă operațională, kg (lbs)	12 (26,40)	12 (26,40)	13,6 (29,98)	14,8 (32,63)
Dimensiuni convertizor: L x A x Î mm (in.)	300 x 103 x 80 (11,8 x 4,05 x 3,14)	300 x 103 x 80 (11,8 x 4,05 x 3,14)	300 x 103 x 80 (11,8 x 4,05 x 3,14)	300 x 103 x 80 (11,8 x 4,05 x 3,14)
Diametru de tub, mm (in.)	25/40 (0,98/1,58)	40 (1,58)	48 (1,90)	56 (2,20)
Lungime tub, m (ft)	2,39/2,11 (7,84/6,92)	3,20 (10,49)	3,50 (11,48)	3,80 (12,46)
Masă tub, kg (lbs)	2,4 (5,3)	2,3 (5,0)	4,2 (9,3)	5,2 (11,5)

Declarație de conformitate CE

Declarație de conformitate CE

Noi, Construction Tools PC AB, declarăm prin prezenta că mașinile menționate mai jos sunt conforme cu prevederile Directivei CE 2006/42/CE (Directiva privind echipamentele tehnice) și 2006/95/CE (Joasă tensiune), 2004/108/CE (EMC), 2002/96/CE, 2011/65/EU RoHS 2, și standardele armonizate menționate mai jos.

Tip	Energie absorbită (kW)	Turația la întreaga sarcină (min-1)	Masa (kg)
Pervibrator electric 40	0,40	12.000	13,1
Pervibrator electric 48	0,92	12.000	14,7
Pervibrator electric 56	1,17	12.000	15,9
Pervibrator electric 65	1,80	12.000	18,5
Pervibrator electric 28E	0,26	12.000	12,0
Pervibrator electric 40E	0,40	12.000	12,0
Pervibrator electric 48E	0,92	12.000	13,6
Pervibrator electric 56E	1,17	12.000	14,8

Au fost aplicate următoarele standarde armonizate:

- ◆ EN 60745-1
- ◆ EN 60745-2-12:2006
- ◆ EN 12649

Corp notificat în legătură cu Directiva:

NoBo nr.0038
Lloyd's Register Verification Limited
71 Fenchurch Street
London EC3M 4BS
Regatul Unit al Marii Britanii

Reprezentant autorizat Documentație tehnică:

Peter Karlsson
Construction Tools PC AB
Box 703
391 27 Kalmar
Sweden

Vicepreședinte Desing și Dezvoltare:

Erik Sigfridsson

Producător:

Construction Tools PC AB
Box 703
391 27 Kalmar
Sweden

Locul și data:

Kalmar, 15.04.2016

Folosirea sau copierea neautorizată, parțială sau integrală, a acestui document este interzisă. Acest lucru este valabil în special pentru mărcile comerciale, denumirile modelelor, codurile și desenele componentelor.

© 2016 Construction Tools PC AB | No. 9800 1207 52d | 2016-06-21

Atlas Copco

www.atlascopco.com